



**Messeheft**  
**22. & 23. März 2025**

**Ausstellerverzeichnis und Wegweiser**

---

Veranstalter:  
Lenz Elektronik GmbH Vogelsang 14 35398 Gießen  
[info@internationale-spur-0-tage.de](mailto:info@internationale-spur-0-tage.de) [www.internationale-spur-0-tage.de](http://www.internationale-spur-0-tage.de)

# Herzlich Willkommen!

Während für viele Modellbahnenthusiasten die Hauptsaison im Herbst beginnt und im Winter ihren Höhepunkt hat, sieht das bei uns Freunden der Spurweiten 0 und 1 ein wenig anders aus. Unser Interesse hält das ganze Jahr über an – einer der Gründe, warum sich die Internationalen Spur 0 +1 Tage in Gießen als fester Termin im Frühjahr etabliert haben und zunehmend an Bedeutung gewinnen.

Ein wesentlicher Vorteil des Veranstaltungsorts ist seine zentrale Lage, die eine bequeme Anreise aus ganz Deutschland und darüber hinaus ermöglicht. Hinzu kommen die weitläufigen und modernen Messehallen, die ausreichend Platz für zahlreiche Händler und eindrucksvolle Anlagen bieten. In diesem Jahr gibt es 31 Anlagen, Dioramen und ideelle Aussteller, ergänzt durch 99 gewerbliche Anbieter. Damit erwartet die Besucher eine ideale Mischung, um sich an einem Wochenende ganz dem Hobby zu widmen.

Ob neue Modelle, Zubehör oder lohnende Funde auf dem Gebrauchtmarkt – das Angebot lässt kaum Wünsche offen. Doch der wahre Höhepunkt sind die präsentierten Anlagen, die eindrucksvoll zeigen, was in den großen Spurweiten möglich ist. Sie liefern nicht nur Inspiration für eigene Projekte, sondern auch eine perfekte Gelegenheit, mit Gleichgesinnten ins Gespräch zu kommen. Und wer zwischendurch eine Pause einlegen möchte, kann bei einer Tasse Kaffee oder einem kühlen Getränk in geselliger Runde fachsimpeln.

Wer bisher mit dem Gedanken gespielt hat, sich den Maßstäben 0 oder 1 zuzuwenden, könnte nach einem Rundgang durch die Ausstellung endgültig überzeugt sein. Schließlich geht es hier nicht nur um Modelle, sondern um die gemeinsame Begeisterung für ein faszinierendes Hobby. In diesem Sinne: Viel Freude bei den Internationalen Spur 0 +1 Tagen in Gießen!

Ihr Team der Messeorganisation

- 01** Angebot für Spur 0 und Spur 1
- 0** Angebot für Spur 0
- 1** Angebot für Spur 1

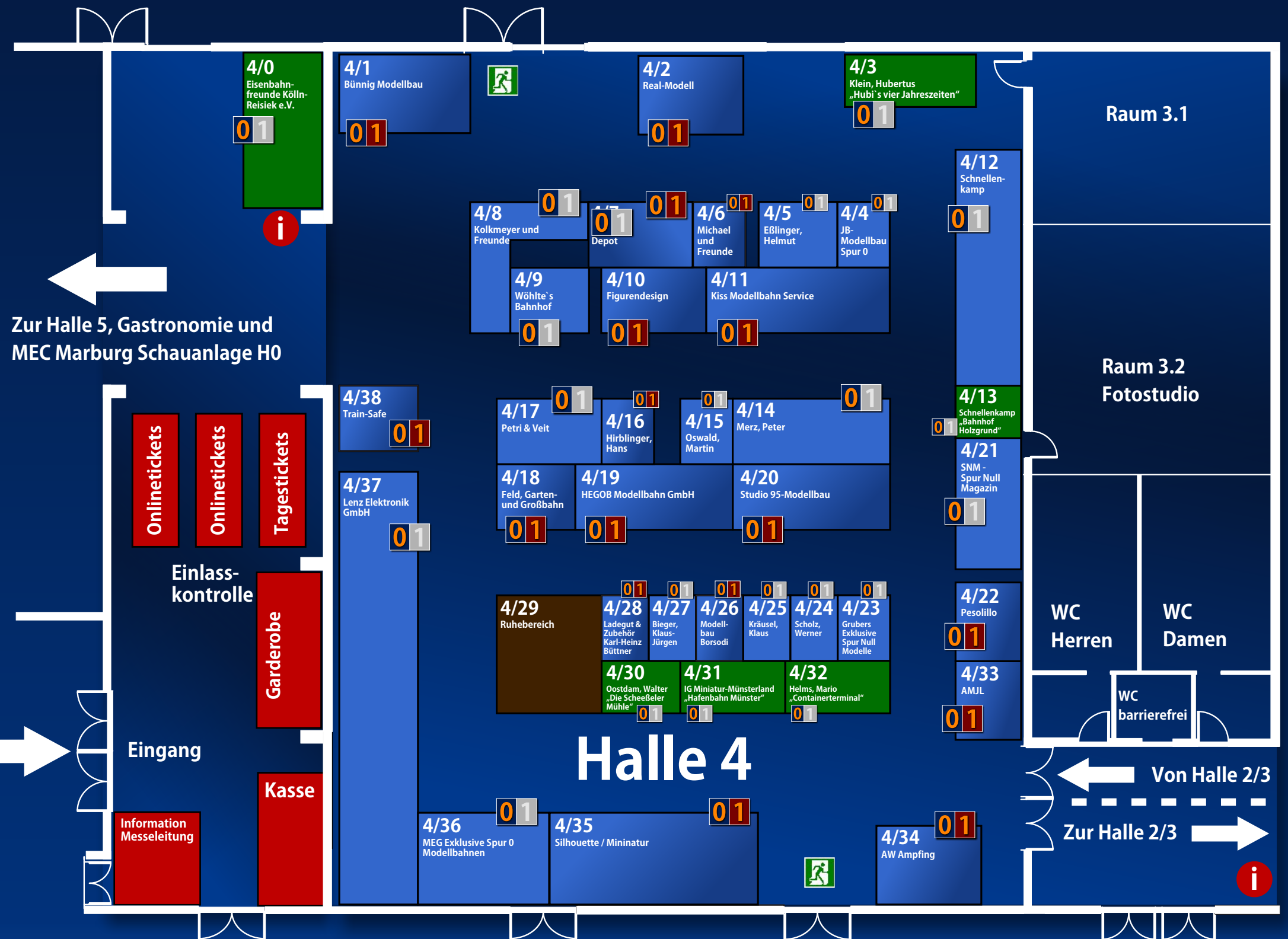

- Kommerzieller Aussteller
- Ideeller Aussteller, Anlage
- Organisation **i** Hallenplan
- Gastronomie, Sitzgelegenheiten

- AMJL 4/33
- AW Ampfing 4/34
- Bahnhof Holzgrund 4/13
- Bieger, Klaus-Jürgen 4/27
- Bünnig Modellbau 4/1
- Containerterminal 4/32

- Das Depot 4/7
- Die Scheeßeler Mühle 4/30
- Eisenbahnfreunde Kölln-Reisiek e.V. 4/0
- Eßlinger, Helmut 4/5
- Feld, Garten- und Großbahn 4/18
- Figurendesign 4/10
- Grubers Exklusive Spur "Null" Modelle 4/23
- Hafenbahn Münster 4/31
- HEGOB Modellbahn GmbH 4/19
- Hirblinger, Hans 4/16
- Hubi's vier Jahreszeiten 4/3
- JB-Modellbau Spur 0 4/4
- Kiss Modellbahn Service 4/11
- Kolkmeier und Freunde 4/8
- Kräusel, Klaus 4/25
- Ladegut Karl-Heinz Büttner 4/28

- Lenz Elektronik GmbH 4/37
- MEG Exklusive Spur 0 Modellbahnen 4/36
- Merz, Peter 4/14
- Michael und Freunde 4/6
- Modellbau Borsodi 4/26
- Oswald, Martin 4/15
- Pesolillo 4/22
- Petri & Veit 4/17
- Real-Modell 4/2
- Schnellenkamp 4/12
- Scholz, Werner 4/24
- Silhouette/Mini Natur 4/35
- Spur Null Magazin SNM 4/21
- Studio 95-Modellbau 4/20
- Train-Safe 4/38
- Wöhlt's Bahnhof 4/9



## Bahnbetriebswerk Meinstadt

Bei der Anlage "Bw Meinstadt" handelt es sich um den Ausschnitt eines kleinen Bahnbetriebswerkes Anfang der 1970er Jahre nach keiner bestimmten Vorlage. Vorbildgerecht patinierte Dampf- und Dieselloks werden hier versorgt, Güterwagen mit Betriebsstoffen werden zugestellt und abgeholt.

Im optischen Mittelpunkt steht ein nach vorne hin offen einsehbarer Lokschuppen. Dieser ist, ebenso wie der Rest der auf dem knapp vier Meter langen ausgestalteten Teil der Anlage, mit sehr vielen liebevollen Details ausgestattet. Ein etwa zwei Meter langer Fiddleyard sorgt für ordentlich Abwechslung bei den eingesetzten Fahrzeugen.



Stand 1/57

## Cambach v. d. Höhe

Zum zweiten Male darf „Cambach v. d. Höhe“ in Giessen zu Gast sein. Die eingleisige Nebenbahn im Taunus ist inzwischen auf stolze 26 m Gesamtlänge gewachsen. Durch einen zweiten Fiddle Yard werden neue Betriebsabläufe ermöglicht. Unterschiedliche Zuggarnituren können nun pendeln und es kommt mehr Abwechslung auf die Strecke.



Neuer Mittelpunkt des Layouts ist das Bogensegment, welches der Anlage ihre neue L-Form gibt. Schenkellänge jetzt 9,60 x 16,0 m. Das Segment ist so gestaltet, dass es sich in den bereits bestehenden Teil der Anlage ohne sichtbare Unterschiede integrieren lässt.



Stand 1/59

## Container-Binnenterminal

Die Idee entstand durch Besuche am Freihafen Bremerhaven. Somit entwickelte sich die Idee und der Bau eines kleinen Binnenterminals für den Umschlag von Containern.

Die Verladung erfolgt ferngesteuert (RC) in Echtzeit per Containerkran oder Portainer auf LKW und/oder Bahn zum Abtransport sowie aufs Schiff zum Weitertransport. Ergänzend gibt es Betrieb mit einem Containerstapler zum Stapeln und Umstellen sowie zum Verladen auf die Bahn.



Fertige Funktionsmodelle waren hierfür nicht zu erwerben, so wurden alle selbst gebaut/umgebaut auf RC-Betrieb. Der Containerkran ist ein 1:1-Nachbau von Heljans H0-Containerkran. Stapler/LKW sind RC-Umbauten von Standmodellen. Loks und Wagen sind/wurden für die Verladung angepasst.

# FACHBUCHZENTRUM & Antiquariat STILETTO

Berliner Str. 7 • 86529 Schrobenhausen  
E-mail: stiletto@bahnbuch.de • Tel. 08252 / 9100940 • Fax 08252 / 9065750

## Die Adresse für Eisenbahn-Literatur

Wir liefern ein Internationales Angebot interessanter Titel mit Schwerpunkt Europa.

In unserem umfangreichen Online-Shop finden Sie alles übersichtlich geordnet.  
Ein Besuch der sich sicher lohnt.

# www.bahnbuch.de

## Faszination Spur 1: Immer aktuell informiert!

Faszination Spur 1 erscheint viermal jährlich und informiert Sie über eine große Bandbreite an Themen: aktuelle Neuheiten und Termine, Anlagen und Fahrzeugporträts, Grundlagen, Bauberichte und Basteleien, Modellbahntechnik, Dioramenbau und vieles mehr.

Ihre Abovorteile

- zum Vorzugspreis erhältlich  
(15 % gespart € 16,90 statt € 19,90)
- exklusive Prämie: zwei Parkbänke in Spur 1
- pünktlich und druckfrisch im Briefkasten
- jederzeit kündbar
- Lieferung frei Haus\*  
(\* Ausland zzgl. Versandkosten)

Auch im Abonnement erhältlich

EK-Verlag | EK Medien GmbH | Munzinger Straße 5a | 79111 Freiburg  
Tel. 07 61 70 310 - 0 | Fax 07 61 70 310 - 50 | service@eisenbahn-kurier.de | www.eisenbahn-kurier.de



# Halle 2 - 3

- Anita Decor
- Auf der Nebenbahn durchs Sachsenland
- Baum Spielwaren & Veranstaltungen
- Demko
- Die Modellbahnwerkstatt
- Eisenbahnfreunde Solingen e.V.
- Fetkötter, Frank
- Galle, Horst
- GATRA Modellbau
- Höfine
- Jagsttalbahn Bieringen & Schöntal
- Joker Ruegen Modellbau Eichmann
- Knoop
- Köhler, Jörg
- Krapp Spur-0-Modelle
- Kuswa Modellbau
- „Lippstadt Nord“
- Modellbahnwelt Schwieberdingen
- Modellbahn Pürner
- Modellbauwerkstatt-Halle
- One2zModelshop
- „Osterholz“
- Petau Modellbau
- Peter Post Werkzeuge
- Rail-Kees
- Schwanheimer Industriekleber GmbH
- Spur 1 Modellbahnen GmbH
- Stiletto
- Stoner Creek / Max Heigl
- Technischer Modellbau Weihe
- „Tor 4“ - Betriebsdiorama Spur 0
- „Vivat Viadukt 2.0“
- Wedekind, Jürgen
- Zapf-Modell
- ZIMO Elektronik GmbH
- ZT-Modellbahnen

- 2-3/23
- 2-3/26
- 2-3/3
- 2-3/31
- 2-3/1
- 2-3/10
- 2-3/13
- 2-3/28
- 2-3/17
- 2-3/20
- 2-3/36
- 2-3/33
- 2-3/8
- 2-3/11
- 2-3/9
- 2-3/21
- 2-3/30
- 2-3/27
- 2-3/25
- 2-3/14
- 2-3/2
- 2-3/16
- 2-3/24
- 2-3/22
- 2-3/34
- 2-3/32
- 2-3/29
- 2-3/38
- 2-3/15
- 2-3/35
- 2-3/4
- 2-3/6
- 2-3/12
- 2-3/7
- 2-3/5
- 2-3/37

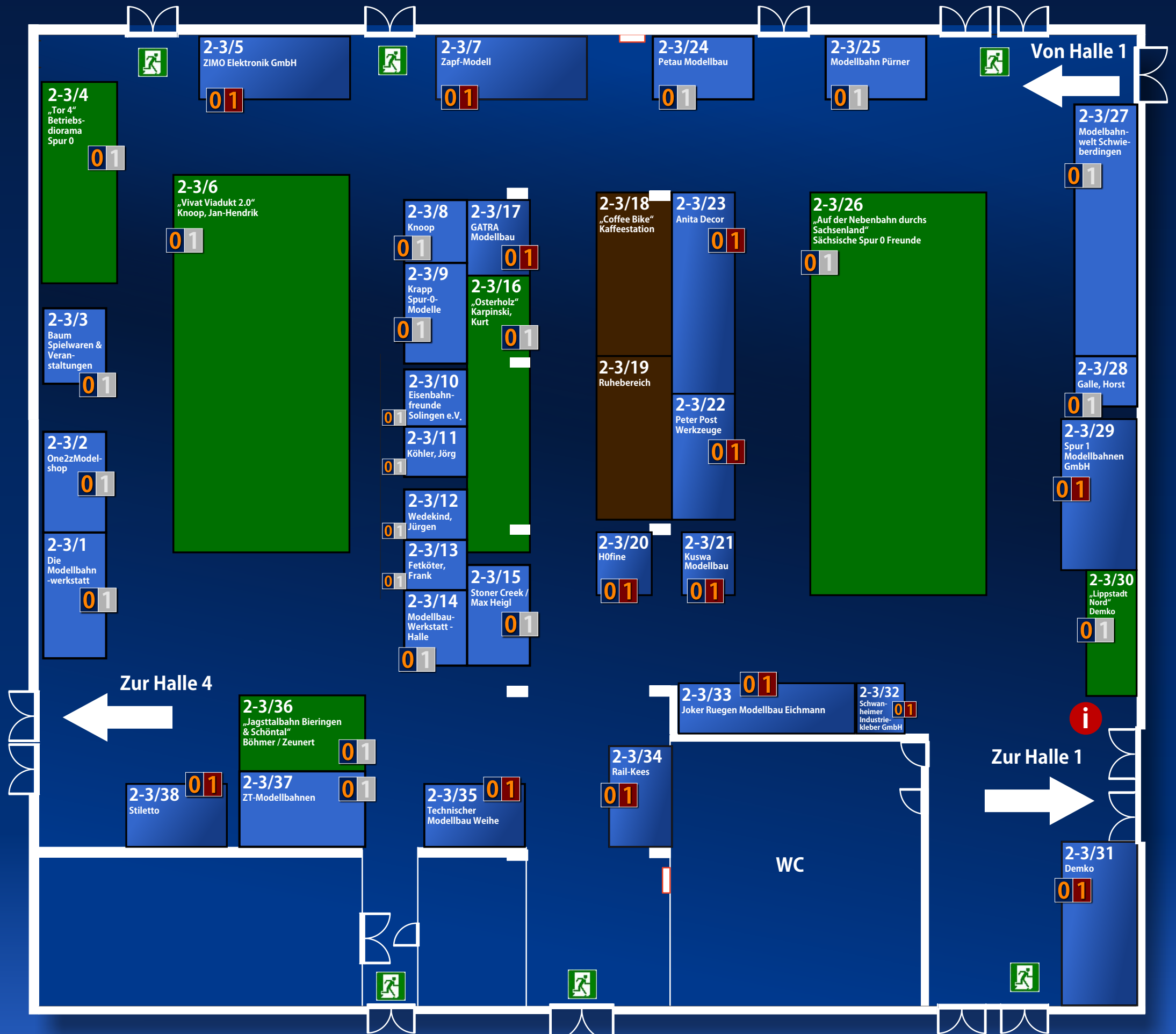

- Kommerzieller Aussteller
- Ideeller Aussteller, Anlage
- Organisation i Hallenplan
- Gastronomie und Sitzgelegenheiten
- 01 Angebot für Spur 0 und Spur 1
- 01 Angebot für Spur 0
- 01 Angebot für Spur 1



## Duinger Sandbahn

Die Sandbahn der Duinger Baustoffwerke verbindet die Sandgrube in Bodenburg mit der Verladeanlage an der Bundesbahn. Der Sand wird in der Sandgrube mit einem Eimerkettenbagger im Hochschnitt gefördert und verladen. An der Schüttrampe erfolgt die Entladung der Loren mechanisch mit Hilfe einer sinnreich erdachten Vorrichtung. Ist ein Güterwagen halb beladen, wird er mit Hilfe einer Spillanlage vorgezogen, so dass auch die zweite Hälfte beladen werden kann.

An dieser Segmentanlage haben mehrere Erbauer mitgearbeitet: Zunächst wurden von Jürgen Wedekind die Gleisanlagen gebaut und eine einfache Geländeausstattung vorgenommen. Helmut Walter verfeinerte das Gelände, insbesondere was den Bewuchs angeht, und ergänzte die fünf Segmente um dasjenige mit der Sandgrube. Die Entladevorrichtung baute der leider verstorbene Eisenbahnfreund Helmut Schmidt.



## Leuvense Spooren Vrienden - Diorama "Helvetia"

Wir lassen die Züge in 1/32 durch eine wunderschöne Landschaft fahren. Wir bauen die Landschaft selbst und erschaffen damit eine Geschichte, Tag und Nacht mit allen Umgebungsgeräuschen, gesteuert durch das beste Heimautomatisierungssystem.



**Sie suchen das Besondere.  
Brücken und Tunnel für 0, 0m, 0e?**

**modellbauvoth**  
STEINGUSS *pro*



**l** luetke

[www.luetke-modellbahn.de](http://www.luetke-modellbahn.de)

Mail: [info@luetke-modellbahn.de](mailto:info@luetke-modellbahn.de)



**Weichen-Walter**

Völklein modellbau  
88690 Uhlkingen-Mühlhofen  
Erlenweg 9  
Deutschland/Germany

[www.weichen-walter.de](http://www.weichen-walter.de) / [info@weichen-walter.de](mailto:info@weichen-walter.de)

**In allen Spurweiten von Z bis 1 fertigen wir individuell und massstäblich**

- Zweispurweichen, - Kreuzungen, Flachkreuzungen Schleppweichen usw.
- Alle Weichen als funktionsfertige Halbausätze, fertige Weichen(auch geschottert).
- Schattenbahnhofsweichen mit reduzierter Schwellenanzahl
- Profile frei wählbar, Kleineisen und Radlenker in diversen Typen



# Halle 1

## Von Halle 2/3

## Von Halle 2/3

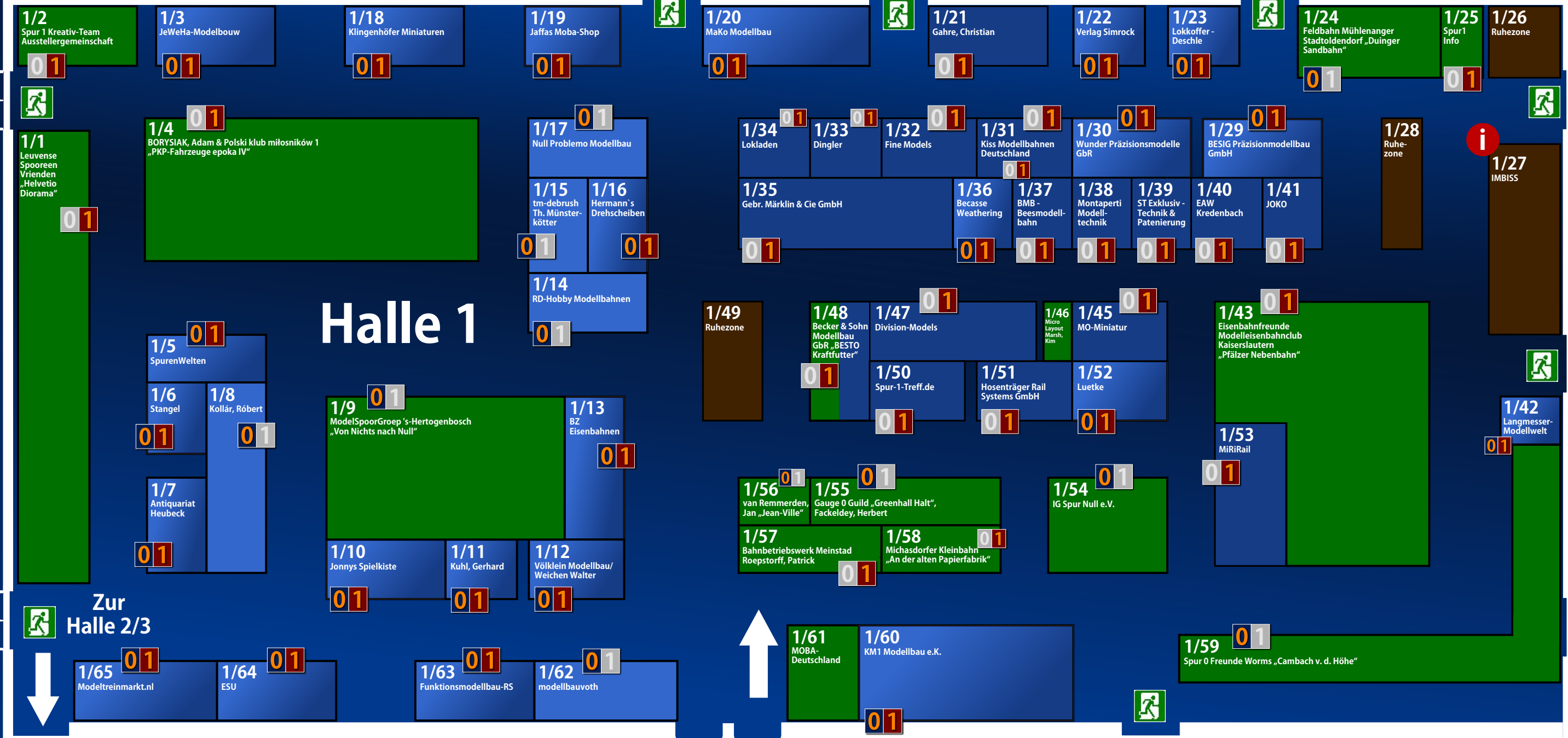

- Kommerzieller Aussteller
- Ideeller Aussteller, Anlage
- Organisation i Hallenplan
- Gastronomie und Sitzgelegenheiten
- Angebot für Spur 0 und Spur 1
- Angebot für Spur 0
- Angebot für Spur 1

- „An der alten Papierfabrik“
- Antiquariat Heubeck
- Bahnbetriebswerk Meinstadt
- Becasse Weathering
- Becker & Sohn Modellbau GbR
- BESIG Präzisionmodellbau GmbH
- BESTO Kraftfutter
- BMB - Beesmodellbahn
- BZ Eisenbahnen
- Cambach v. d. Höhe
- Dingler
- Division-Models
- Duinger Sandbahn
- EAW Kredenbach
- ESU electronic solutions ulm GmbH & Co. KG
- Fine Models
- Funktionsmodellbau-RS
- Gahre, Christian
- Gauge 0 Guild
- Gebr. Märklin & Cie GmbH

- 1/58
- 1/7
- 1/57
- 1/36
- 1/48
- 1/29
- 1/48
- 1/13
- 1/59
- 1/33
- 1/47
- 1/24
- 1/40
- 1/64
- 1/32
- 1/63
- 1/21
- 1/55
- 1/35

- 1/11
- 1/55
- 1/1
- 1/16
- 1/51
- 1/61
- 1/54
- 1/19
- 1/56
- 1/3
- 1/41
- 1/10
- 1/31
- 1/18
- 1/60
- 1/8
- 1/42
- 1/23
- 1/34
- 1/52
- 1/20

- Gerhard Kuhl
- Greenhall Halt
- Helvetio Diorama
- Hermann's Drehscheiben
- Hosenträger Rail Systems GmbH
- Infostand Moba Deutschland
- Infostand IG Spur Null e.V.
- Jaffas Moba-Shop
- Jean-Ville
- JeWeHa-Modelbouw
- JOKO
- Jonny's Spielkiste
- Kiss Modellbahnen Deutschland
- Klingenhöfer Miniaturen
- KM1 Modellbau e.K.
- Kollár, Róbert
- Langmesser-Modellwelt
- Lokkoffer - Deschle
- Lokladen
- Luetke
- MaKo Modellbau

- 1/11
- 1/55
- 1/1
- 1/16
- 1/51
- 1/61
- 1/54
- 1/19
- 1/56
- 1/3
- 1/41
- 1/10
- 1/31
- 1/18
- 1/60
- 1/8
- 1/42
- 1/23
- 1/34
- 1/52
- 1/20

- Micro Layout 1:32 Marsh, Kim
- MiRiRail
- modellbauvoth
- Modeltreinmarkt.nl
- MO-Miniatur
- Montaperti Modelltechnik
- Null Problemo Modellbau
- Pfälzer Nebenbahn
- PKP-Fahrzeuge epoka IV
- RD-Hobby Modellbahnen
- Spur 1 Info
- Spur 1 Kreativ Team Ausstellergemeinschaft
- SpurenWelten
- ST Exklusiv - Technik & Patenierung
- Stangel
- tm-debrush Th. Münsterkötter
- Verlag Simrock
- Völklein Modellbau/Weichen Walter
- Von Nichts nach Null
- Wunder Präzisionsmodelle GbR

- 1/46
- 1/53
- 1/62
- 1/65
- 1/45
- 1/38
- 1/17
- 1/43
- 1/4
- 1/14
- 1/25
- 1/50
- 1/2
- 1/5
- 1/39
- 1/6
- 1/22
- 1/12
- 1/9
- 1/30



## Greenhall Halt Gauge 0 Guild / Fackeldey

Whitehall Halt war eine Haltestelle an der Culm Valley Light Railway in der englischen Grafschaft Devon, die von 1876 bis 1975 im Tal des River Culm verkehrte. Das Modell ist ziemlich maßstäblich, allerdings führte das abzweigende Gleis zu einer Fabrik, die aber die kleine Anlage optisch erschlagen hätte. Deshalb befindet sich stattdessen hier eine Ladestraße.

Die Gleise stammen von Peco mit Ausnahme der Weiche, die aus einem Bausatz von C+L entstand.

Die Namensänderung von Whitehall zu Greenhall ergab sich daraus, dass hier eine Lokomotive der Southern Railway eingesetzt werden sollte, und die Grundfarbe der SR war grün. Beim Vorbild verkehrten Lokomotiven der Great Western Railway.



Stand 1/55



Stand 1/48



## Besto Kraftfutter

Obwohl das BESTO Kraftfutterwerk auf keinem konkreten Vorbild beruht, repräsentiert es den typischen Landhandel mit Gleisanschluss einer ländlichen Kleinstadt.

Das bereits etwas heruntergekommene Kraftfutterwerk lässt sich flexibel ab Epoche IV bis in die heutige Zeit einsetzen, wodurch es unterschiedlichsten Modellen Auslauf bieten kann.

Das Diorama wurde in Zusammenarbeit mit Michiel Stolp konzipiert und durch ihn in höchster Qualität umgesetzt.

Im Vordergrund stand dabei aktuelle Produkte der Firma Becker & Sohn, vor allem aber die Schöma Rangierlokomotive, in ihrem natürlichen Habitat zu zeigen. Trotz der begrenzten Abmessungen des Dioramas lassen sich mit der kurzen Lokomotive komplexe Rangieraufgaben bewältigen.



Stand 1/54

## Internationale Interessengemeinschaft Spur Null e.V.

Wir werden auf der Messe in Gießen 2025 mit den Vereinsmodulen (Hagner) teilnehmen. Des Weiteren präsentiert der Verein verschiedene eigene konstruierte Modelle in Spur 0 wie zum Beispiel ein Handmuster Siemens Vectron incl. Führerstand.

# Digital 2025

## Das ZIMO System



**MX10 - die Hochleistungszentrale**  
2 x Schiene: „1“ mit 12 A und „2“ mit 8 A. Feinstufige Fahrspannungen, Überstromschwellen, Kurzschlussfunktionslöschung, RailCom-Präzisionsdetektoren, Kommunikation über CAN-Bus oder MiWi-Funk, zu Fremdprodukten über XpressNet oder LAN/WLAN.

**MX33FU (Kabel+ Funk)**  
Die Fahrpulte erlauben durch die speziell Formgebung den wahlweisen Einsatz als Tischgerät oder Handregler, mit genug Prozessorleistung und Speicher für Erweiterungen.



ZIMO App am Smartphone  
Entwicklungsschwerpunkt 2025



Die ZIMO App ist natürlich mehr als eine „normale“ Modellbahn-App. Sie übernimmt Elemente der ZIMO Fahrpulte, z.B. die Datenstruktur, nützt andererseits auch die Größe des Bildschirms: daher ist ein ETCS-Tacho Standard.

## MS-Sound-Decoder für Großbahnen

16-bit-Sound, 22-44 kHz, 16 Kanäle, 128 Mbit Soundspeicher, Klangregelung u.v.a., je nach Typ

**Hochleistung ohne Überhitzung**  
durch Einsatz von Synchrongleichrichtern.

**Lang anhaltendes StayAlive onboard**  
Energiespeicher bestehend aus 3 Supercaps (effizienter als 2) und Aufwärts-Wandler.

**Mehrere Niederspannungsquellen verfügbar**  
5 V-Versorgung für Servos u.a., 10 V, und ein einstellbarer Spannungsregler

**Bis zu 6 Servos direkt anschließbar**  
für Kupplungen, Panthos, Dampflokom-Steuern u.v.a. ohne aufwändige externe SUSI-Module o.ä.



50 x 23 x 13 mm  
vorzugsweise für Spur 0

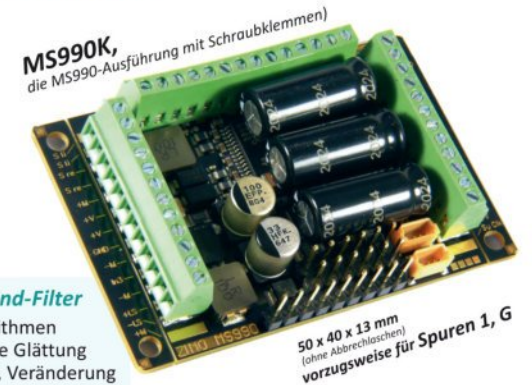

50 x 40 x 13 mm  
(ohne Abbrechkläschen)  
vorzugsweise für Spuren 1, G

**Sound mit 2x3W bzw 2x10W & Sound-Filter**  
Die Anwendung von bis zu 6 Filter-Algorithmen eröffnet bisher unbekannte Optionen wie Glättung des Frequenzgangs kleiner Lautsprecher, Veränderung der Klangfarbe nach Modell, Einbau, oder Vorlieben.

## Jetzt 3 Raucherzeuger zur Auswahl

Eine unter mehreren Entwicklungen speziell für Großbahnen 2024/25



**RAUS11**  
49 x 29 x 27 mm  
Spuren 0, 1, G, ...  
4 ml Tank  
ca. 12 Minuten Rauch



**RAUS12**  
45 x 24 x 25 mm  
Spuren 0 (1, G, ...).  
3,5 ml Tank  
ca. 10 Minuten Rauch



**RAUDU1**  
49 x 29 x 31 mm  
Spuren (0), 1, G, ...  
4 ml Tank  
ca. 8 Minuten Rauch



**MS950**  
(kleiner) Großbahn-Decoder  
mit Lokplatine LOKPL950K

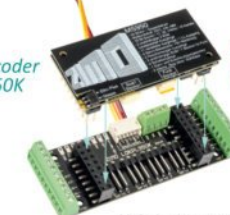

**MS950**  
(kleiner) Großbahn-Decoder  
mit Lokplatine LOKPL950K



**MS990**  
(großer) Großbahn-Decoder  
mit Lokplatine LOKPL99L

Maße beziehen sich auf das Gehäuse ohne Schlot und Läschen

ZIMO Elektronik GmbH • Schönbrunner Str. 188 • 1120 Wien, Österreich • +43 1 8131007-0 • office@zimo.at • www.zimo.at



## Pfälzer Nebenbahn

Zwischen zwei Schattenbahnhöfen schlängelt sich eine eingleisige Nebenbahn durch den Pfälzer Wald. Über eine Brücke geht es am Haltepunkt "Irmingen" vorbei durch einen Tunnel zum nächsten Schattenbahnhof, wo der Gegenzug schon auf die Abfahrt wartet.

Am Haltepunkt, der nach Originalplänen nachgebaut wurde, besteht die Möglichkeit in einem Ausweichleis mit Laderampe, landwirtschaftliche Produkte und Waren (z. B. Milchkanen) auf die Bahn zu verladen. Die Modulanlage besteht aus 19 Teilen ( ca. 20 Meter ) welche die Situation der Awanst ( Ausweichanschlußstelle ) Siegelbach, der Bachbahn Nähe Kaiserslautern, widerspiegelt.



Stand 1/43



## Jean-Ville

Viele Urlaube in Frankreich hatten mich dazu inspiriert, eine kleine Anlage zu bauen. Ich habe mich für die Spur Oe entschieden, da ich fast alles selbst gebaut habe. Jean-Ville (ist ein erfundener Name) ist eine kleine Stadt im Süden Frankreichs.

## An der alten Papierfabrik

Die alte Papierfabrik ist eine Industriebrache, die von der Natur zurückerobert wird. Hier und da finden sich noch spielende Kinder, eine Dockschwalbe wartet auf Kundschaft und einsam rumpelt ein kleiner Feldbahnzug mit Geraffel durchs Bild.



Stand 1/56



Stand 1/58

**RD-Hobby**  
Modellbahnen

f rd.hobby i rd.hobby

**US-amerikanische Modelleisenbahnen**  
aller namhaften Hersteller



[www.RD-hobby.de](http://www.RD-hobby.de)

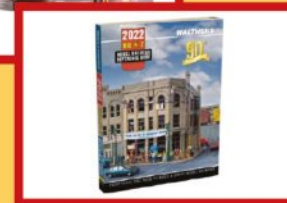

- ✓ US Modellbahnen und Zubehör
- ✓ Über 35.000 verschiedene Artikel für Ihre Modellbahn
- ✓ Spurweiten N, H0, 0n30, O, Gartenbahn

### Öffnungszeiten :

Mo, Di, Do, Fr: 9:00 - 17:00 Uhr  
und Mi, Sa, 9:00 - 14:00 Uhr  
T : +49 6245 997852

### Ladengeschäft :

Jägersburger Str. 17,  
68649 Groß-Rohrheim



Wir versenden Weltweit. Schnelle Abwicklung, persönliche Beratung am Telefon





## Auf der Nebenbahn durchs Sachsenland

Die Strecke verläuft von einem vollautomatischen Schattenbahnhof mit einer 3,50 m langen elektronischen Schiebebühne und großer Drehscheibe über den Bhf / Haltepunkt „Amerika“ gelegen an der ehemaligen Muldentalbahn mit dem dazugehörigen Anschluß VEB Strickgarnspinnerei zum zweiten Endpunkt, ein weiterer Schattenbahnhof. Dazwischen befinden sich viele schöne Streckenmodule.

Der Bhf hat einen neu gedruckten 6 m langen Hintergrund und die Anlage ist teilweise beleuchtet.



## Scheesseler Mühle

Ein fiktiver Gleisanschluss für eine noch existierende Wassermühle in Scheessel ist das Thema dieser Anlage. Das Betriebskonzept ist das eines Rangierspiels (Inglenook Switching Game). Das Besondere an dieser Anlage ist, dass Besucher ausdrücklich selbst dieses Spiel spielen dürfen, also mit einer Lok und Wagen, unter Beachtung bestimmter Spielregeln, rangieren dürfen. Beim erfolgreichem Abschluss bekommt man ein Rangierurkunde und eine Stroopwafel.



# Hermann`s Drehscheiben



In Spur 1  
Drehscheiben  
Segmentdrehscheiben  
Schiebebühnen  
Einbaufertig, digitalisiert  
und mit Schrittmotor

Tel: 0173 280 88 44  
walschbauer@gmx.de



Große Spuren  
Neu und 2. Hand

Deutz KG 230 B von Lenz  
exklusive Sonderlackierung  
RAG, orange und blau

Jonnys Spielkiste  
An der Brennerei 37-45  
50170 Kerpen / Deutschland  
Mo-Fr. 10-17 Uhr  
02275 / 20 385 36  
jonnys-spielkiste@gmx.de

Kiss  
KM1  
Lenz  
ESU  
Spur 1 Austria  
Steiner

www.jonnys-spielkiste.de



Serienmuster





## Tor 4 Spur 0 Betriebsdiorama

Das Spur 0 Betriebsdiorama "Tor 4" zeigt in der Epoche 3 einen eingleisigen Gleisanschluss eines Randbereiches eines Chemiewerkes. Hier sind Rangieraufgaben für den Zustellverkehr von Kesselwagen und sonstigen Güterwagen nötig, teilweise mit Sägefahrten.

Der eingleisige Endhaltepunkt ist notwendig für den Berufspendlerverkehr der Arbeiter als auch für den spärlichen Personenverkehr der angrenzenden Arbeitersiedlung. Abwechslungsreicher Betrieb ist durch einen Fiddleyard möglich.

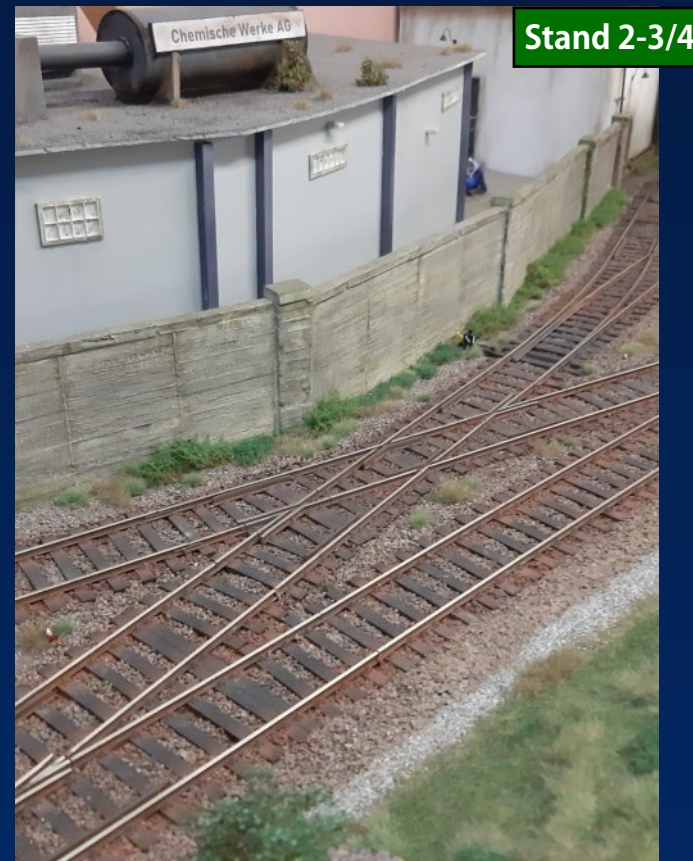

## Hafenbahn Münster

Die Hafenbahn Münster der IG Miniatur Münsterland ist eine große Rangieranlage mit einer erweiterten Ladehalle und neuen Details. Die Anlage und vor allem auch die gezeigten Schuten im Hafenbecken fanden so großen Anklang, dass sie jetzt als Bausatz verfügbar sind.



## Vivat Viadukt 2.0

Unser Wunsch war es, einen zweigleisigen Gleisplan mit schlanken Weichen, Übergangsbögen und Gleisüberhöhungen in allen Kurven zu realisieren, um eine Bühne für lange Güter- und Personenzüge zu haben, ähnlich einer Hauptstrecke. Es ist ein Oval mit Gegenbogen und einigen Viadukten. Diesmal ein doppeltes Fachwerkviadukt und wieder eine Bahnüberführung.

Mit der weiteren Standardisierung der Module wurde der nächste Schritt gemacht, so dass die Anlage noch einfacher zu montieren und zu transportieren ist. Die Montage kann sogar komplett ohne Werkzeug durchgeführt werden.



## Buchloer Spur 0 Treff & Markt

**Samstag, 13.9.2025 von 10 - 15 Uhr**

ALP-VILLA, Münchener Str. 44,  
86807 Buchloe (Das Tor zum Allgäu)  
Wenige Minuten von der A96, B12 und B17 entfernt



Für Neueinsteiger, Fortgeschrittene, Profis und Sammler.  
**Hier finden Sie alles, was das "Spur NULL"  
Modellbahn-Herz begehrt!**

**GRUBER**-events.de  
München

**HOTLINE: 089 - 51 09 91 30**  
Mail: [franz.gruber.events@gmail.com](mailto:franz.gruber.events@gmail.com)



© Hellis Design / Gruber Events



# Anlagen und ideale Aussteller im Überblick

BESTO Kraftfutter	Becker & Sohn Modellbau	1/48	1
PKP-Fahrzeuge epoka IV	Adam & Polski klub miłośników 1 1/4		1
Helvetio Diorama	Leuvense Spooreen Vrienden	1/1	1
Greenhall Halt	Gauge 0 Guild / Fackeldey	1/55	0
Cambach v. d. Höhe	Spur 0 Freunde Worms	1/59	0
Gauge 0 Guild	Infostand	1/55	0
Pfälzer Nebenbahn	Irmer / EMK	1/43	0
Micro Layout 1:32	Marsh, Kim	1/46	1
Spur 1 Kreativ-Team	Infostand	1/2	1
Von Nichts nach Null	ModelSpoorGroep 's-Hertogenbosch	1/9	0
Bahnbetriebswerk Meinstadt	Roepstorff, Patrick	1/57	1
Infostand mit Hagner-Modulen	IG Spur Null e.V.	1/54	0
„An der alten Papierfabrik“	Michasdorfer Kleinbahn	1/58	1f
Jean-Ville	van Remmerden, Jan	1/56	0e
Duinger Sandbahn	Feldbahn Mühlenanger	1/24	0e
MOBA-Deutschland	Infostand	1/61	
Auf der Nebenbahn durch`s Sachsenland	Sächsische Spur 0 Freunde	2-3/26	0
„Tor 4“ Betriebsdiorama Spur 0	Spur H Nuller Willich	2-3/4	0
Osterholz	Karpinski, Kurt	2-3/16	0
„Lippstadt Nord“	DEMKO	2-3/30	0
Vivat Viadukt 2.0	Knoop, Jan-Hendrik	2-3/6	0
Jagsttalbahn Bieringen & Schöntal	Böhmer/Zeunert	2-3/36	0e
Containerterminal	Helms, Mario	4/32	0
Hubi`s vier Jahreszeiten	Klein, Hubertus	4/3	0e
Die Scheeßeler Mühle	Oostdam, Walter	4/30	0
Eisenbahnfreunde Kölln-Reisiek e.V.	Infostand	4/0	0
Bahnhof Holzgrund	Schnellenkamp	4/13	0m
Hafenbahn Münster	IG Miniatur-Münsterland	4/31	0
Vereinsanlage Marburger Modellbahnclub	MEC Marburger Modellbahnclub	5	H0

2-3/98  
„Anlagenname“ - Anlagenbauer

01

Ideelle Aussteller und Anlagen sind in den Hallenplänen grün gekennzeichnet.

## Modellbahn Pürner

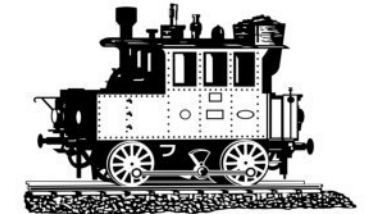

Inh.: A. Pürner

D-95676 Wiesau/Oberpfalz - Südweg 1 (am Bahn-Km 32,8)

Tel.: 09634/38 30 - Fax: 09634/39 88 - Internet: <https://www.puerner.de> - eMail: [modelbahn@puerner.de](mailto:modelbahn@puerner.de)

Ihr „Tante-Emma“-Modellbahn-Laden ...

-- Versand seit 1982 -- Online-Katalog seit 1998 --



... näher dran am Vorbild

Wir freuen uns auf Ihren Besuch auf unserem Stand hier in Gießen, im Internet (<https://www.puerner.de>) oder in unserem Ladengeschäft

Und jetzt schon vormerken: **Modellbahn-Sommerfest am Samstag, 5. Juli 2025**

Ihre Pürners und das Modellbahn-Pürner Team

## Bünnig Modellbau

### Westfälischer Bauernhof

auch mit  
Pferdeboxen  
Gebäude einzeln  
erhältlich

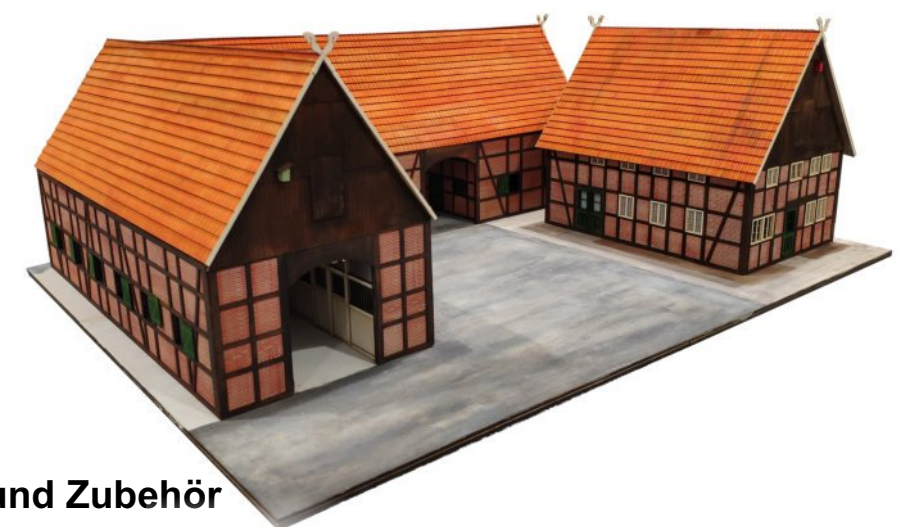

### Lasertechnik Gebäude und Zubehör

Individuelle Bauwerke in Lasertechnik nach Ihren Vorlagen  
Ton Hogenbargen 27 24629 Kisdorf Telefon: 01522-9608800

[www.buennig-modellbau.de](http://www.buennig-modellbau.de)



**Bei uns fahren  
Sie auf dem  
richtigen  
Gleis!**



Ihr Spezialist für den  
individuellen Gleisbau

**HEGOB**  
Modellbahn GmbH

Buchenweg 2 D-40822 Mettmann  
Telefon: +49 (0)171 481 94 63  
E-Mail: info@hegob.de www.hegob.de

Wir erfüllen  
auch Ihre  
Sonderwünsche!

**SNM**

SPUR NULL MAGAZIN

Seit über 15 Jahren.  
Seit 58 Ausgaben  
Wissen und Inspiration.



- Nur Spur Null
- Neuheiten der Groß- und Kleinserie
- Bauberichte
- Anlagenportraits
- Sondermodelle für Abonnenten
- Fahrzeugvorstellungen
- Berichte von Veranstaltungen
- Basteltipps
- Kostenloses Onlineforum
- SNM immer dabei mit der App

- Für gerade mal 48,00 Euro ein ganzes Jahr lang top informiert. (58,00 Euro in Europa)
- Zu jedem Heft einen wertvollen Spur Null Bausatz gratis dazu
- Freier Zugang zum Online Abo Plus Bereich im SNM Forum.
- Kostenlose Verkaufsanzeigen und Kaufgesuche im SNM Forum.
- Jede Ausgabe frei Haus, keine Versandkosten.
- Exklusive Modelle und Angebote nur für Abonnenten!



Android



Apple

[www.spurnull-magazin.de](http://www.spurnull-magazin.de)

**Lenz & Friends**  
ELEKTRONIK GMBH

**Herbstmesse**

**25. und 26. Oktober 2025**

Lenz & Friends ist die **Lenz Hausmesse** in Gießen im Herbst. Damit wir auch genug Platz haben, ziehen wir mit der Ausstellung in die Hessenhallen Gießen, wo auch die Internationalen Spur 0+1 Tage stattfinden, allerdings mit etwas geringerem Umfang und mit weniger Hallen.

**O-Problem**

Eisenbahnmodelle statt Modelleisenbahn.

↳ Großes Messing-Bauteile Sortiment

↳ Digital & Sound für alle Hersteller

↳ Qualifizierte Reparaturen nahezu aller Fabrikate

↳ Ladengeschäft in 35423 Lich



Petra Gensler  
Herstellung & Vertrieb  
von Modellspielwaren  
Braigasse 19  
35423 Lich  
Tel. 06404-658889

<http://www.null-problemo-online.de>

**DCC4you**

Digitaltechnik nach Wunsch by Nullproblemo

↳ Decoder und Sound für jedes Fahrzeug

↳ Digitaltechnik nach Wunsch vom Profi

↳ Perfekte und individuelle Lösungen

↳ Zubehör aus einer Hand

↳ Telefonservice: 06404-658889

Petra Gensler  
Herstellung & Vertrieb  
von Modellspielwaren  
Braigasse 19  
35423 Lich

<http://www.dcc4u.de>

ab sofort  
lieferbar

**Modellbauwerkstatt Halle**

Neuheit 2022: 99 4642 für 0m und 0e  
CNC-gefräster Bausatz, als Fahrwerk  
wird eine BR86 in H0 benötigt.

Modellbauwerkstatt-Halle GbR  
[www.modellbauwerkstatt-halle.de](http://www.modellbauwerkstatt-halle.de)  
info@modellbauwerkstatt-halle.de

**Bausatzpreis  
399,- €**



besuchen Sie unseren  
Onlineshop



## Die Modellbaum Profis

Wir bauen und begrünen Ihre Anlage

Silhouette Modellbau GmbH / Altacher Str.12 / 93092 Barbing  
 info@mininatur.de , www.mininatur.de 09481/9434062

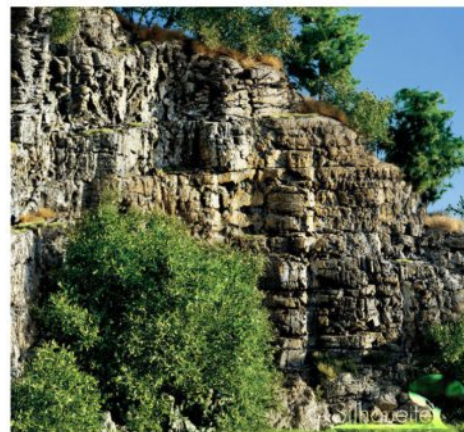

# Exklusiv im MEG Shop!



41180-80: Rekowagenset 1



41182-02: Speisewagen WRg



41181-80: Rekowagenset 2



40137-50: Diesellok V100 002



**MEG** Exklusive Spur 0  
Modellbahnen

www.meg-modellbahn.shop

## MaKo Modellbau

### Exklusive Figurenbemalung in Spur 0 & 1

### Auftragsmodellbau

**MAKO Modellbau**  
 Manfred Kohnz  
 Iserstrasse 53  
 56271 ISENBURG  
 0170 - 84 19 745  
[www.mako-modellbau.de](http://www.mako-modellbau.de)























**One 2 z modelshop**  
 Pastoor Debijestraat 1A · 5963AE Horst · Nederland  
[www.one2zmodelshop.com](http://www.one2zmodelshop.com)

### Funktionsmodellbau-RS



Spur 0 + 1  
 Segment- und Drehscheiben, Schiebebühnen, Zubehör  
[info@funktionsmodellbau-rs.de](mailto:info@funktionsmodellbau-rs.de)  
[www.funktionsmodellbau-rs.de](http://www.funktionsmodellbau-rs.de)

## AW Ampfing

Alterungswerkstatt  
 Wir gestalten auch Ihre Modelle  
**Georg Dirmeier**  
 Waidbruckstraße 17, 84453 Mühldorf  
 TEL. 0151 172 702 06  
 E-Mail: [ge-dirmeier@t-online.de](mailto:ge-dirmeier@t-online.de)







# KM1

Modelle vom Modellbahner!

**P** Baureihe 85 | 01

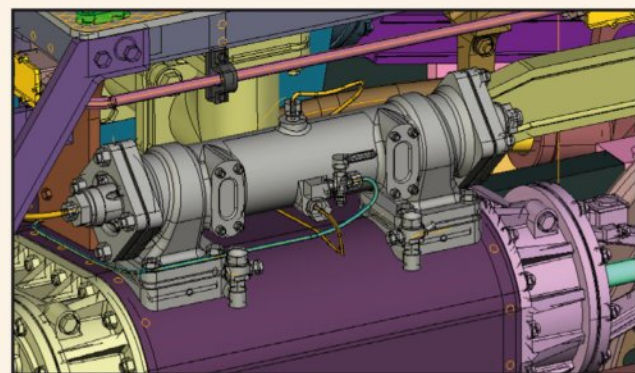

ab 1.832,- €

20 % Vorbestellrabatt  
verlängert bis 31. März 2025

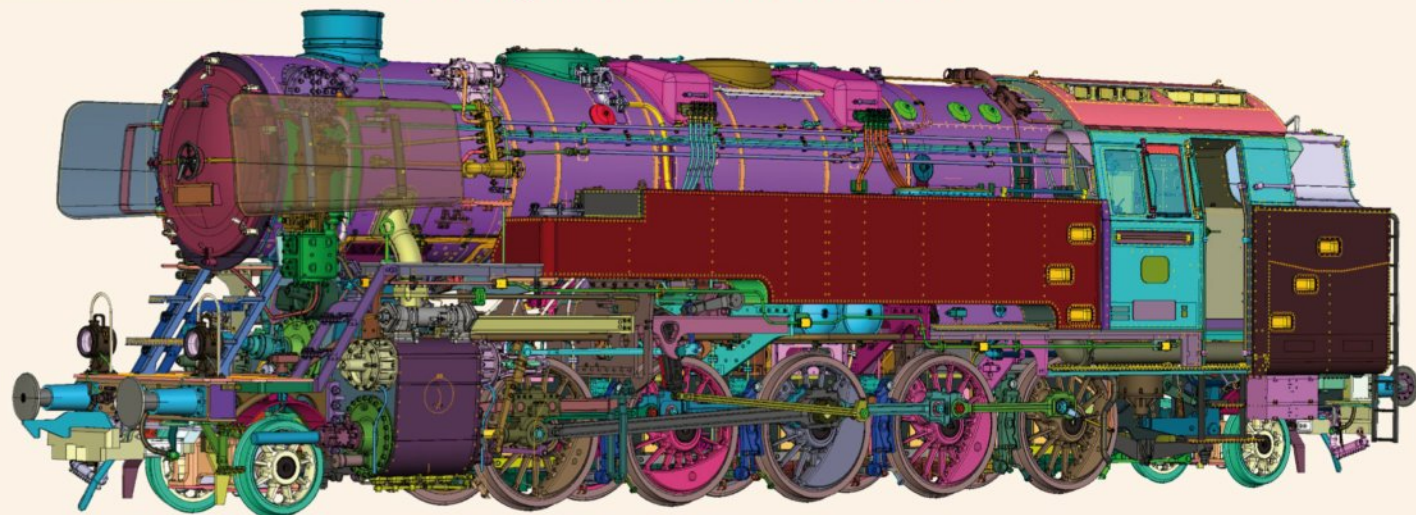

**S** Feldscheune | 11101

ab 99,- €



**S** SMagTrack | 11101

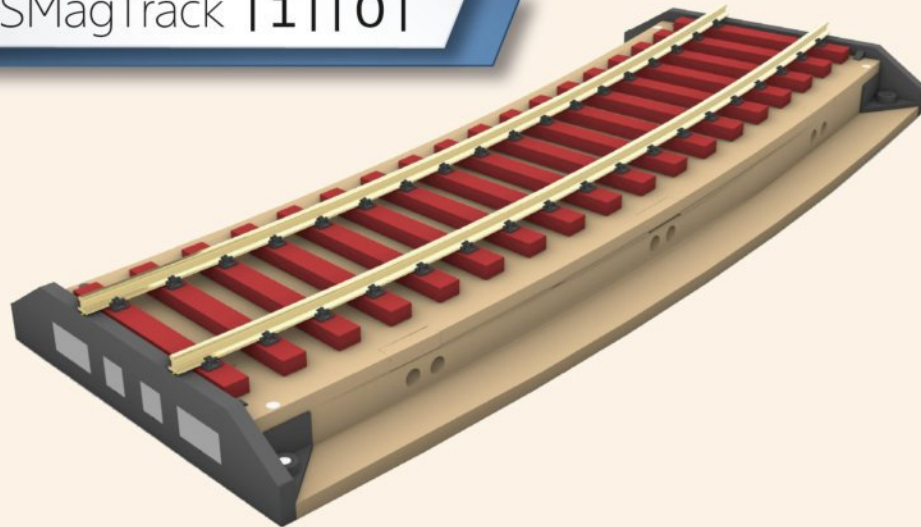

**S** Wegekreuz | 11101

ab 19,90 €

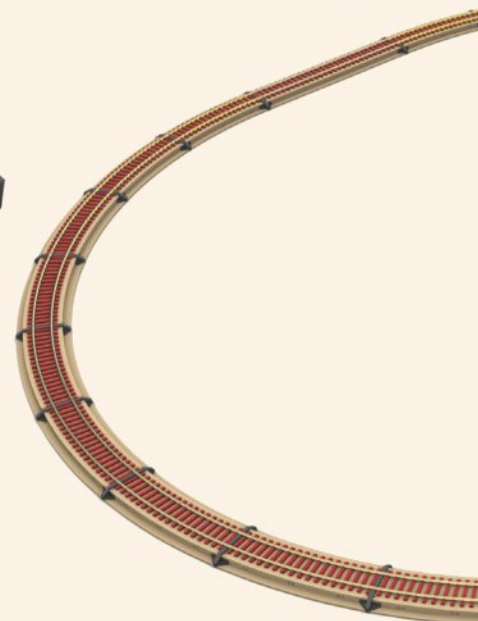

KM1Modellbau e.K. • Riedhauser Straße 60 • 89415 Lauingen • www.km-1.de • info@km-1.de • 0049-(0)9072-922670  
Weitere Informationen und Angebote finden Sie auf unserer Website. Irrtümer, technische und optische Änderungen vorbehalten. Preise inkl. gesetzlicher Mehrwertsteuer. Angebot nur solange der Vorrat reicht. Es gelten unsere AGBs.

# Großbahn-Treffen am Wasserturm

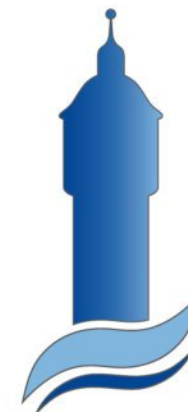

Spur 0 | Spur 1 | Spur II | Gartenbahnen

Schauanlagen • Messe • Echtdampf • Bewirtung • Fahrbetrieb

Im Eventcenter und EXPOneum sind 10 !!! Anlagen unterschiedlicher Spurweiten Ausgestellt und in Betrieb! Im Eventcenter freuen sich zusätzlich zahlreiche Aussteller auf Ihren Besuch. Auf dem Freigelände des E-Parks fahren die großen Parkbahnen und laden zur Mitfahrt ein und auch die Dampf-Kutsche ist unterwegs. Im EXPOneum werden zahlreiche Raritäten rund um das Thema Dampf und Mobilität präsentiert.



Exklusive Messe für  
Modellbahnen und  
Schauanlagen  
großer Spurweiten!



## 28. & 29. Juni 2025

tägl. 10:00 - 17:00 Uhr

Eintritt 10,- € / erm. 7,- €

Inklusive Mitfahrten und Eintritt ins EXPOneum!

### E-Park Lauingen

Riedhauser Str. 60 | www.eepark.eu



# Elektrolokomotive BR 103 und Elektrolokomotive E 69 / BR 169 in Spur 0



E 69: Unter der Baureihe

E 69 wurden fünf unterschiedliche Elektrolokomotiven zusammengefasst, die zunächst an die LAG-Lokalbahn AG für die Strecke Murnau-Oberammergau geliefert wurden. 1938 wurde die LAG von der deutschen Reichsbahn übernommen und die fünf Lokomotiven als E 69 01-05 in den Bestand der DRG eingereiht. 1954 wurde die Strecke auf das übliche Wechselstromsystem umgestellt, ebenso die Lokomotiven E 69 02-05, während die E 69 01 ausgemustert wurde. Lenz bringt in diversen Ausführungen die E 69 02/03 und die E 69 05, wie immer mit digitaler Vollausrüstung incl. Sound, fernsteuerbaren Kupplungen und heb- und senkbaren Stromabnehmer. Auch die E 69 wird als Ganzmetall-Modell ausgeführt.

**BR 103:** Die Lokomotiven der BR 103 (Vorserie E 03) der DB wurden für den schweren Reisezugdienst entwickelt und sind bis heute die leistungsstärksten Lokomotiven, die je in Deutschland planmäßig eingesetzt wurden. Die DB nahm ab 1965 vier Vorserienexemplare der E 03 in Betrieb, 1968 in 103 001 bis 004 umgezeichnet wurden. Es wurden von 1970 bis 1974 insgesamt 145 Lokomotiven in Serie gebaut (103 101 - 103 245). Ab der Loknummer 103 216 wurden die Führerstände und damit die Gesamtlänge der Lok um 70 cm vergrößert. Lenz bringt in der Erstaufgabe sowohl die Vorserienausführung als auch Lokomotiven der ersten Bauserie (103 101 - 103 215) mit kürzerem Lokkasten. Alle Loks sind digital vollausrüstet mit heb- und senkbaren Stromabnehmern sowie Sound und allen anderen Lenz-typischen Details. Das Modell wird als Ganzmetall-Modell ausgeführt, was für eine stattliche Zugleistung sorgt.



Lenz Elektronik GmbH · Vogelsang 14 · 35398 Gießen ·  
Tel.: 06403 - 900 10. Ausführliche Info: [www.lenz-elektronik.de](http://www.lenz-elektronik.de)

**Internationale  
Spur 0 +1  
Tage**

[www.internationale-spur-0-tage.de](http://www.internationale-spur-0-tage.de)

**Germany's Largest 0 und 1 Gauge Exhibition  
Deutschlands größte Spur 0 und 1 Ausstellung**

## Bis zum nächsten Mal!

# 21. März 2026 22. März 2026





## Die Meterspur-Dampflok 99 7204 und ihre Schwestern

### Vorbilder

Die 99 7204 und ihre Schwesterloks sind wohl mit die schönsten Meterspur-Dampfloks. Alle vier Schmalspurloks der ehemaligen Strecke Mosbach-Mudau im Odenwald sind noch erhalten. Sie versahen ihren Dienst von 1905 bis 1964. Ab da wurde die Strecke von den V52-Dieselloks bedient. (Modelle davon gibt es bei ZT-Modellbahnen).

Eine der Loks wird von den Ulmer Eisenbahnfreunden UEF auf der Museumsbahnstrecke Amstetten-Oppingen eingesetzt. Die nächste steht als Denkmallok in Mudau am Bahnhof, die Dritte wartet auf ihre Aufarbeitung bei der IG Hirzbergbahn. Die vierte Lok gehört inzwischen dem Niederländer Wim Pater von der Kleinbaan Service B.V., der sie auch wieder aufarbeiten lässt.

### Modelle im Maßstab 1:45

Als hochdetaillierte Lok, komplett aus Messing und Stahl, lasse ich die Maschine für Sie in einer Auflage von nur 240 Stück fertigen.

Es gibt vier unterschiedliche Versionen: eine DBEG-Version in Grün mit rotbraunem Fahrwerk – fast die Ursprungslok, eine DRG-Ausführung mit kleiner Westinghouse-Luftpumpe und natürlich DRG-Lampen und dann noch zwei DB-Ausführungen. Beide haben die große Knorr-Luftpumpe. Am Anfang der DB-Zeit hatte die Lok noch die alten vier großen DRG-Lampen, später gab es dann Dreispitzenlicht mit DB-Lampen.

Von jeder Ausführung gibt es zwei Betriebsnummern. Somit stehen je Ausführung 30 Loks zur Verfügung. Und es sind schon viele vorbestellt.

### Features und Höhepunkte des Modells

Filigran gebauter Funkenfänger auf dem Schlot, verstellbare Führerhausentlüftung, abnehmbares Dach, Führerstandsbeleuchtung, vollständige Führerhauseinrichtung, bewegliche Türen, zu öffnende Feuerbüchsentür, Feuerbüchsenlicht beim Kohleschaufeln, vollbewegliche Metallsteuerung, Räder mit Edelstahlradreifen und RP25-Radprofil, seitenverschiebbare Mittelachse – die Lok durchfährt ohne Probleme den 40-cm-Radius.

### Innere Werte

Maxon-Motor und Riemengetriebe, Uhlenbrock IntellSound 6 Decoder, Energiespeicher, Dietz-Sound von der UEF-Lok aus Amstetten, warmweiße LED-Beleuchtung, Taktgeber auf der mittleren Achse, um den radsynchronen Dampfstoß zu erzeugen.

Geliefert wird die Lok ab Herbst 2024. Jede Maschine kostet **1.590,- Euro**.

Weitere Informationen und auch eine Bestellmöglichkeit finden Sie in meinem Shop unter [www.schnellenkamp.com](http://www.schnellenkamp.com). Dort finden Sie auch Gleise und Weichen in 0m sowie Güter- und Rollwagen.

